

# NESTLI

Visoka stolica - Hranilica

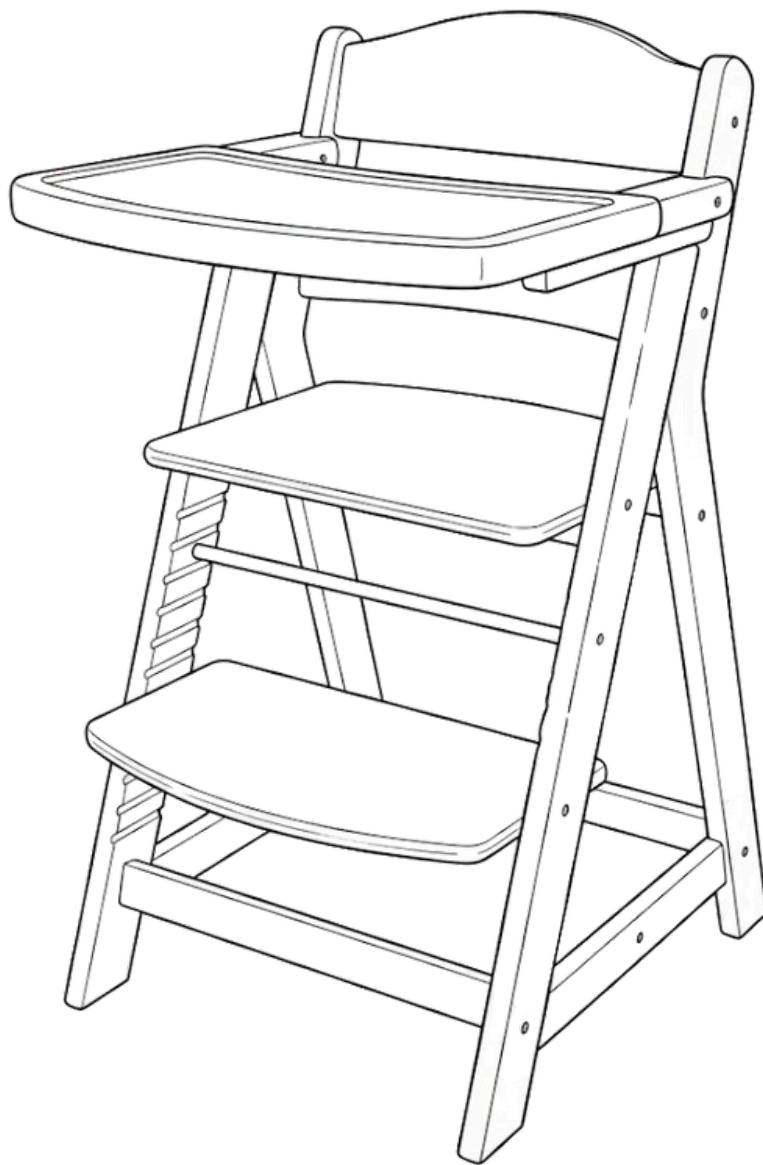





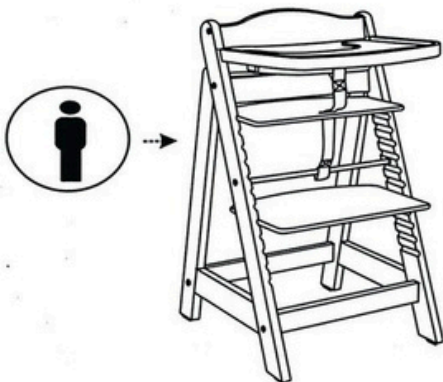













# UPUTSTVO ZA SASTAVLJANJE

## Visoka stolica



PAŽNJA! - MOLIMO PROČITAJTE PAŽLJIVO!

<b>A</b>  1x Desna strana	<b>B</b>  1x Lijeva strana	<b>C</b>  1x Zakrivljeni gornji naslon	<b>D</b>  1x Zakrivljeni drugi naslon	<b>E</b>  2x Donja prečka
<b>G</b>  1x Zakrivljena prednja prečka	<b>H</b>  1x Platforma za sjedenje	<b>I</b>  1x Platforma za odmor nogu	<b>J</b>  1x Poslužavnik	<b>K</b>  1x Sigurnosni pojas (kaiš) između nogu
<b>K</b>  1x Spojna šipka	<b>L</b>  8x Dugi šarafi (M6 x 50mm)	<b>M</b>  2x Kratki šarafi (M6 x 40mm)	<b>N</b>  8x Bačvaste matice (M6 x 12mm)	
<b>O</b>  2x Opružni pričvršćivač	<b>P</b>  8x Mali šarafi	<b>Q</b>  1x Imbus ključ (Sačuvajte ovaj ključ za buduću upotrebu!)	 POTREBAN ALAT (NIJE UKLJUČEN)	



## UPOZORENJE

- Uvijek držite dijete na oku dok je u stolici.
- Ne ostavljajte dijete bez nadzora.
- Ne koristite visoku stolicu osim ako sve komponente nisu ispravno postavljene i podešene.
- Obratite posebnu pažnju na sjedište i ploču za noge. Provjerite da li su pravilno pričvršćeni prije nego što stavite dijete u visoku stolicu.
- Ne koristite visoku stolicu prije nego što dijete može samostalno sjediti.
- Ne zaboravite ponovo pritegnuti sve šarafe 2-3 sedmice nakon sastavljanja visoke stolice. Nakon toga, trebali biste provjeravati i ponovo pritegnuti šarafe ako je potrebno na redovnoj bazi, npr. svakog drugog mjeseca.
- NJEGA NAMJEŠTAJA: Preporučujemo redovno brisanje prašine i povremeno brisanje vlažnom krpom.
- Ne koristite silikon, voskove, sprejeve, jer mogu biti štetni.
- Nikada ne postavljajte stolicu blizu vatre ili otvorenog plamena, niti blizu drugih izvora jake toplote.

**1**

**VAŽNO: NE PRITEŽITE ŠARAFE U POTPUNOSTI SVE DOK STOLICA NIJE KOMPLETNO SASTAVLJENA** inače nećete moći umetnuti platformu za sjedenje i platformu za noge, kao ni zakrivljenu prednju prečku.

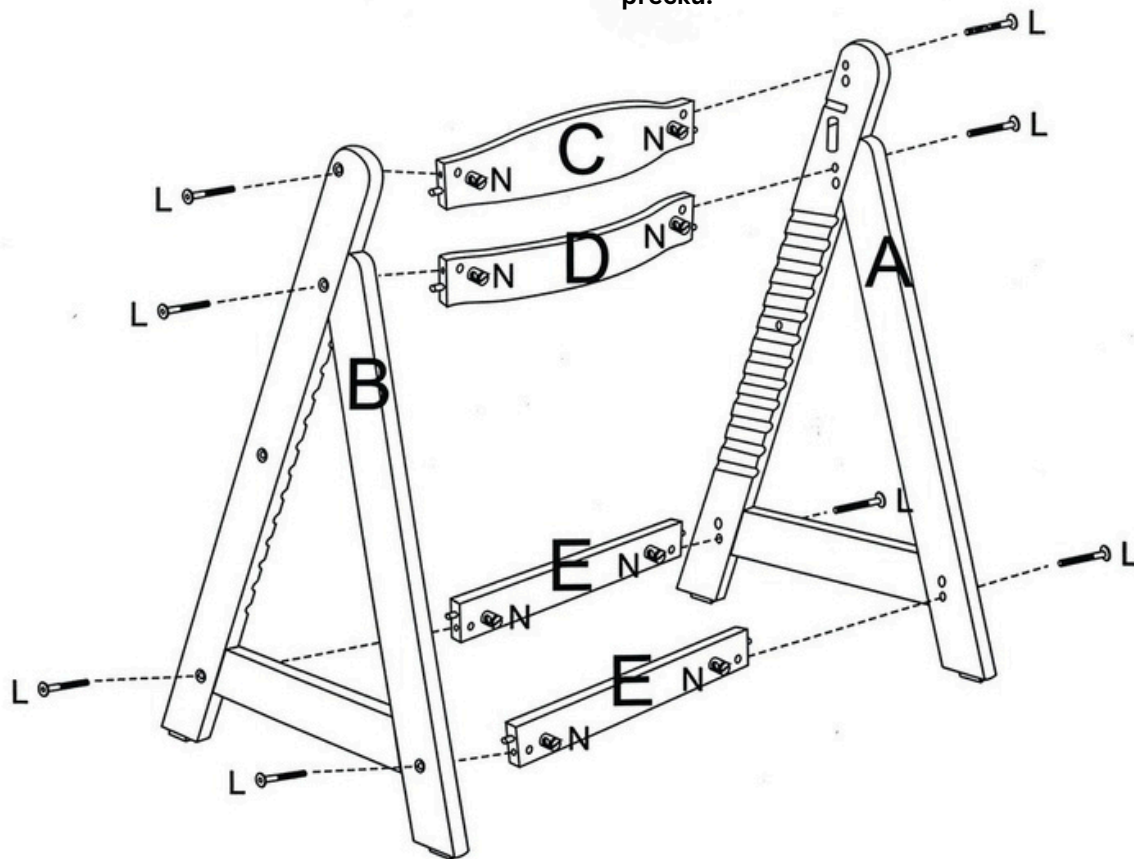

**2**

Postavite SIGURNOSNI POJAS IZMEĐU NOGU (J) na ZAKRIVLJENU PREDNJU PREČKU (F) prije nego što umetnete prečku u ureze na bočnim stranama. Zatim umetnite PLATFORMU ZA SJEDENJE (G) i PLATFORMU ZA ODMOR NOGU (H).

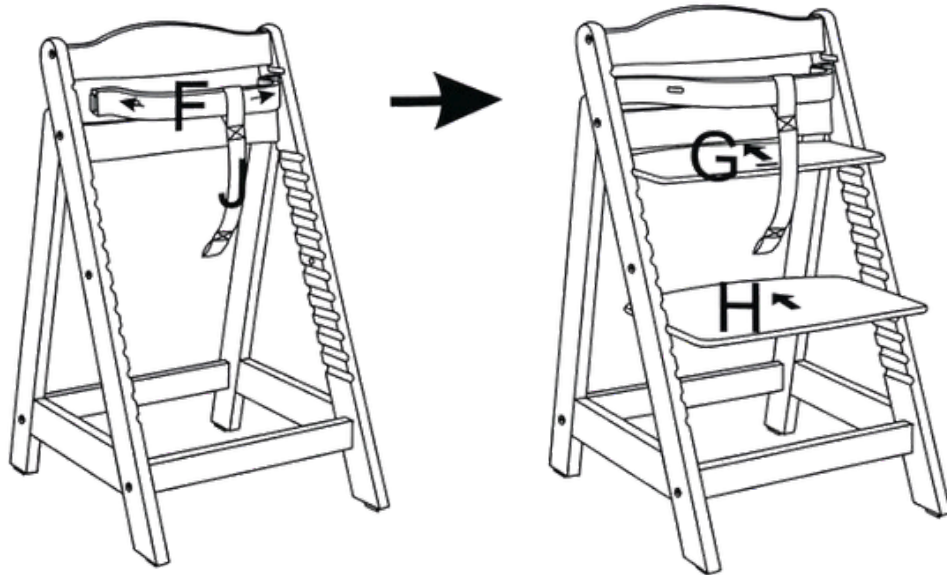

Prednja ivica Platforme za odmor nogu (H) NIKADA ne smije viriti izvan prednje ivice nogu stolice u nivou poda.

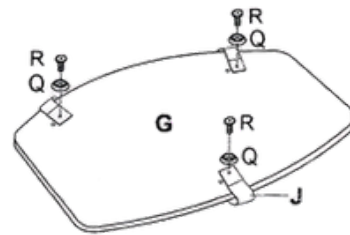
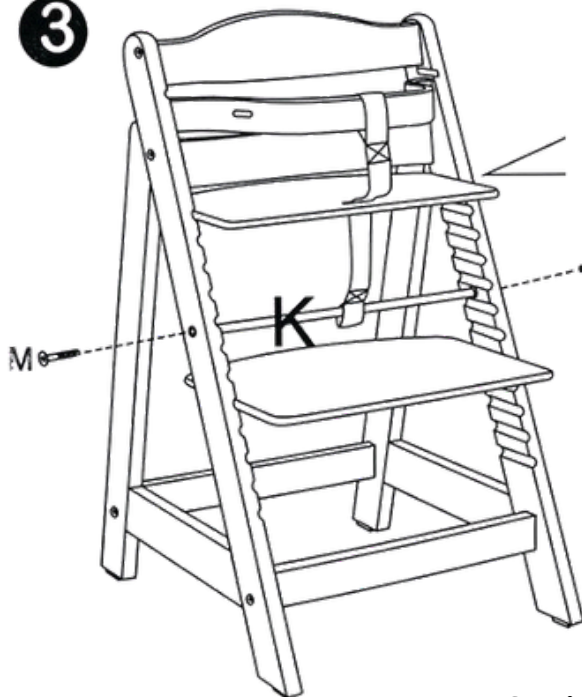
**3**

Šematski dijagram montaže sigurnosnog pojasa

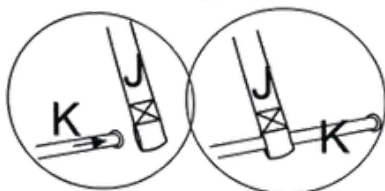

Spojne šipke (K) su malo kraće od razmaka između lijeve i desne strane kako bi se osiguralo da se dijelovi čvrsto spoje. MOLIMO PRITEGNIŠE ŠARAFE PODJEDNAKO SA OBJE STRANE.

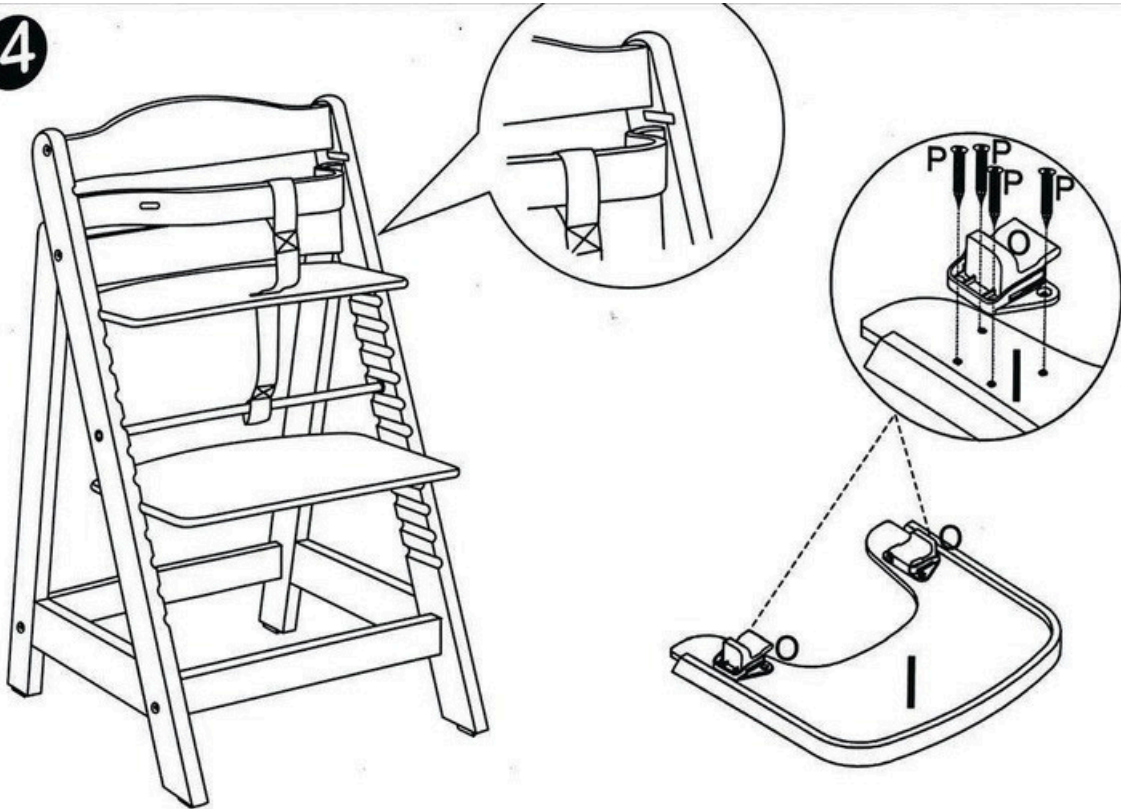
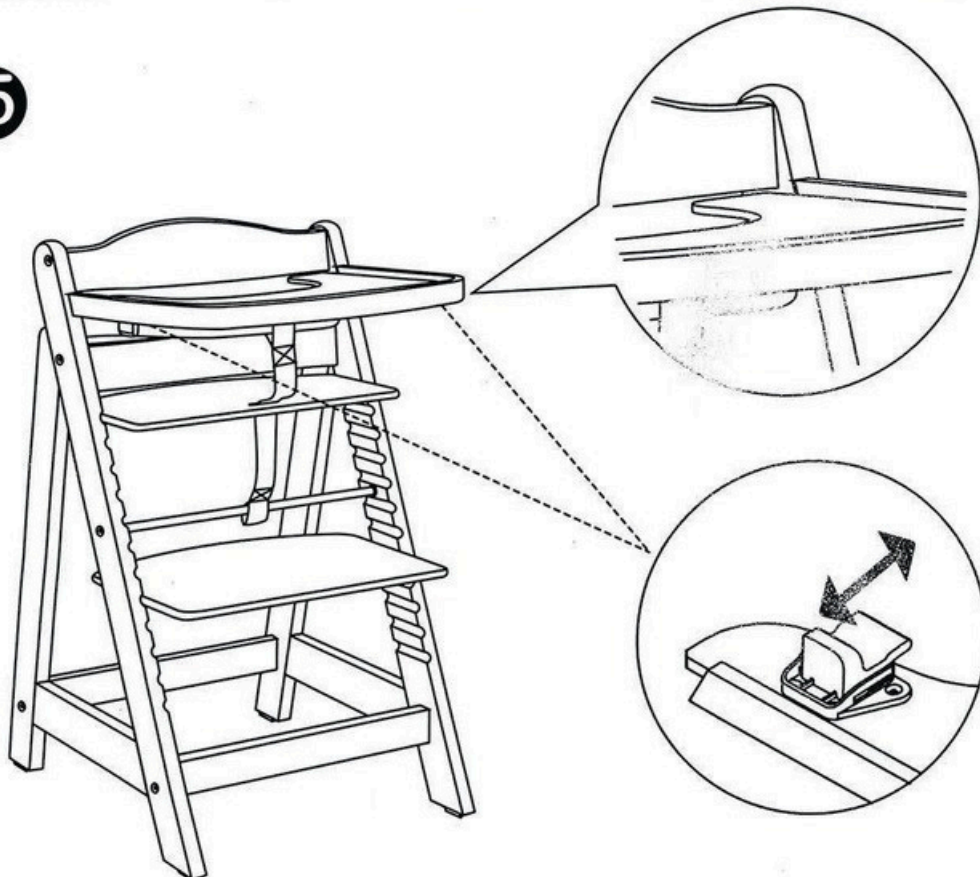
**4****5**

Za provjeru položaja sjedišta i oslonca za noge koristite ove smjernice:

- **VISINA SJEDIŠTA:** Laktovi vašeg djeteta trebali bi biti u istoj visini kao mjesto gdje se pričvršćuje poslužavnik.
- **POLOŽAJ OSLONCA ZA NOGE:** Stopala vašeg djeteta trebala bi udobno ravno ležati na osloncu za noge tako da su mu/joj potkoljenice ravne.